

ASSMANN ELECTRONIC

ASSMANN SYSTEMGARANTIE

DIGIUTS® Kupfer Verkabelungssystem

Anhang B – Abnahmevorschriften

Inhaltsverzeichnis

1. Abnahme der Installationsstrecke
2. Kalibrierung Messgeräte/Messadapter
3. Messung / Messwerte
4. Abnahme Permanent Link Klasse 6_A (CAT 6_A) – D (CAT 5e)

1. Abnahme der Installationsstrecke

Die Abnahme der Installationsstrecke hat nach dem für die jeweilige Kategorie oder Klasse angegebenen Messaufbau zu erfolgen. Es sind die Anforderungen der für die Installation gewählten Norm einzuhalten. Die Abnahme ist mit den hierfür von ASSMANN zugelassenen Messgeräten durchzuführen. Messergebnisse aus Messungen der Übertragungsstrecke, die nicht den angegebenen Messaufbauten entsprechen, haben keine Gültigkeit. Messergebnisse von Testgeräten, die nicht unter den zugelassenen Testgeräten aufgeführt sind, haben keine Gültigkeit.

2. Kalibrierung Messgeräte / Messadapter

Das Messgerät ist regelmäßig durch das Prüflabor des Herstellers zu kalibrieren. Die letzte Kalibrierung darf nicht länger als 15 Monate (vor dem Datum der Abnahmemessungen) zurückliegen. Die verwendeten Messadapter dürfen die zulässige Zahl der Steckzyklen (nach Herstellerangaben) nicht überschritten haben.

3. Messung / Messwerte

Die Messwerte sind mit der Norm entsprechenden Einstellung zu messen und abzugeben.

Die zur Messung der Übertragungsstrecken abgegebenen Messwerte müssen den in der Norm angegebenen Grenzwerten entsprechen. Die Messdaten sind, falls vom Messgerät unterstützt, mit Grafiken der Messwerte abzuspeichern. Die Messdaten sind in elektronischer Form abzugeben. Die Messdaten (.flw oder .sdf je nach Messgeräte Typ) müssen in elektronischer Form an systemwarranty@assmann.com als Datei oder mittels herkömmlichen Speichermedien (CD, DVD, USB-Stick) an ASSMANN gesendet werden.

4. Abnahme Permanent Link – Klasse EA (CAT 6A) – D (CAT 5e)

4.1 Messeaufbau:

Messeaufbau
Test Setup

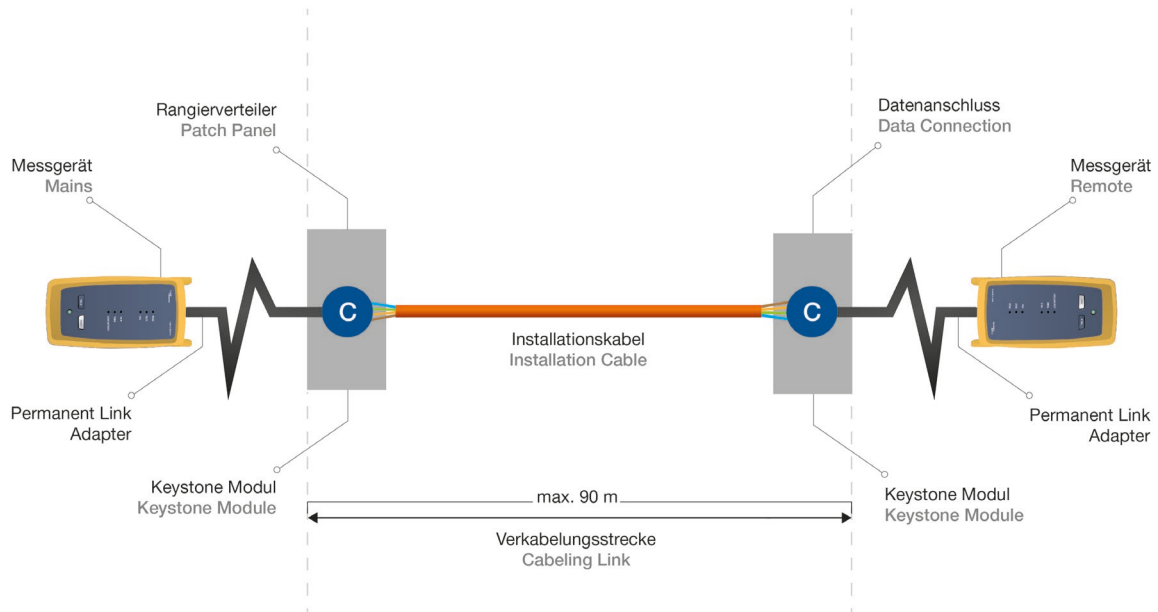

4.2 Abnahme Permanent Link – Klasse E_A / CAT 6_A

Anwendbare Normen:

Klasse E_A:

- EN 50173-1:2011
- ISO/IEC 11801:2017

CAT 6_A:

- TIA/EIA 568 C.2-10

Zugelassene Messgeräte Abnahmen Klasse E_A / CAT 6_A:

Messgerät	Permanent-Link Adapter	DIGITUS® Testkabel	Datei-Format
Fluke DTX Series	RJ45 (DTX-PLA002)	-	*.flw
Fluke DSX Series	PL RJ45 (DSX-PLA004S)	-	*.flw
IDEAL Lantek 6A/7G IDEAL Lantek II (II-500/II-1000)	RJ45 (High Performance Category 6 _A)	DIGITUS® Patchkabel DK-1644-A-020	*.sdf
Softing WireXpert 500 Softing WireXper 4500	CAT 6 _A /Klasse E _A Permanent Link-Adapter	CAT 6 _A /Klasse E _A Permanent Link Messkabel	*.prx
VIAVI Certifier 40G	Copper Kit CAT 6 _A Permanent Link-Adapter	CAT 6 _A /Klasse E _A Permanent Link Messkabel	*.prx

(Technische Änderungen vorbehalten)

4.3 Abnahme Permanent Link – Klasse E / CAT 6

Anwendbare Normen:

Klasse E:

- EN 50173-1:2011
- ISO/IEC 11801:2017

CAT 6:

- TIA/EIA 568 C. 2-10

Zugelassene Messgeräte Abnahmen Klasse E / CAT 6:

Messgerät	Permanent-Link Adapter	DIGITUS® Patchkabel	Datei-Format
Fluke DTX Series	PL RJ45 (DTX-PLA001)	-	*.flw
Fluke DSX Series	PL RJ45 (DSX-PLA004S)	-	*.flw
Fluke DSP-4x00 Series OMNI Scanner 2	PL RJ45 (PM 06)	-	*.flw
IDEAL Lantek 6/6A/7G IDEAL Lantek II (II-350/II-500/II-1000)	PL RJ45 (High Performance Category 6A)	DIGITUS® Patchkabel DK-1644-A-020	*.sdf
Softing WireXpert 500 Softing WireXper 4500	CAT 6 _A /Klasse E _A Permanent Link-Adapter	CAT 6 _A /Klasse E _A Permanent Link Messkabel	*.prx
VIAVI Certifier 40G	Copper Kit CAT 6 _A Permanent Link-Adapter	CAT 6 _A /Klasse E _A Permanent Link Messkabel	*.prx

(Technische Änderungen vorbehalten)

4.4 Abnahme Permanent Link – Klasse D / CAT 5e

Anwendbare Normen:

Klasse D:

- EN 50173-1:2011
- ISO/IEC 11801:2002/A2:2010

CAT 5e:

- TIA/EIA 568 C.2-10

Zugelassene Messgeräte Abnahmen Klasse D / CAT 5e:

Messgerät	Permanent-Link Adapter	DIGITUS® Patchkabel	Datei-Format
Fluke DTX Series	PL RJ45 (DTX-PLA001)	-	*.flw
Fluke DSX Series	PL RJ45 (DTX-PLA004S)	-	*.flw
Fluke DSP-4x00 Series OMNI Scanner 2	PL RJ45 (PM 06)	-	*.flw
IDEAL Lantek 6/6A/7G IDEAL Lantek II (II-350/II-500/II-1000)	PL RJ45 (High Performance Category 6A)	DIGITUS® Patchkabel DK-1643-A-020	*.sdf
Softing WireXpert 500 Softing WireXper 4500	CAT 6A/Klasse EA Permanent Link-Adapter	CAT 6A/Klasse EA Permanent Link Messkabel	*.prx
VIAVI Certifier 40G	Copper Kit CAT 6A Permanent Link-Adapter	CAT 6A/Klasse EA Permanent Link Messkabel	*.prx

(Technische Änderungen vorbehalten)